

Sistema hidráulico con regulación de temperatura

Para colectores de suelo radiante abiertos

El grupo hidráulico de temperatura hace que el colector MAGNUM premium inox-Open o el Premium Sintético-Open, sean adecuados para alta temperatura. El grupo hidráulico mezcla el suministro de agua caliente de la fuente de energía para obtener la temperatura adecuada de demanda para el sistema de calefacción por suelo radiante.

El grupo hidráulico está equipado con una bomba ALPHA2 L de bajo consumo energético y de régimen variable.

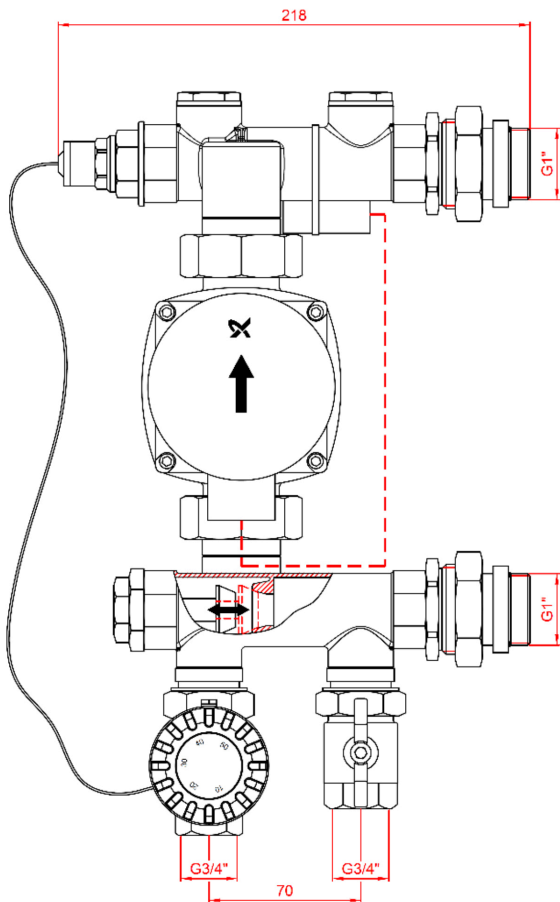
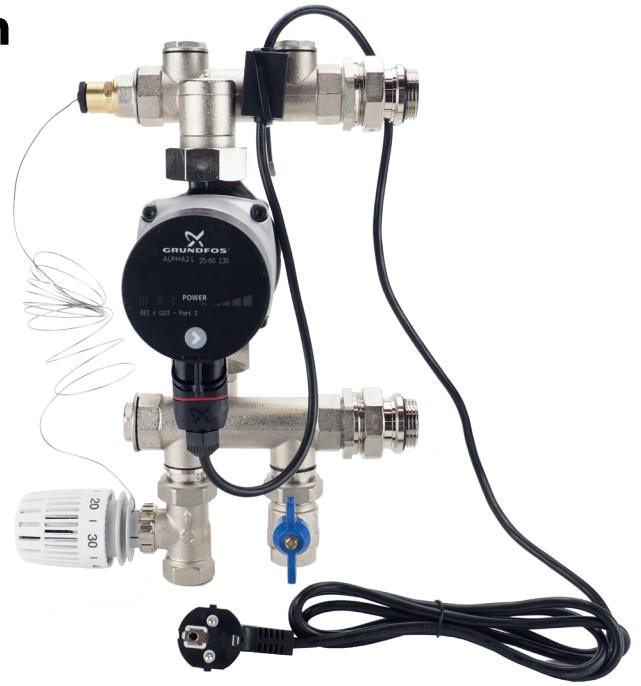

Adecuado para

Basic acero	X
Front acero	X
Premium sintético	X
Premium Inox Open	V
Premium Sintético Open	V

Características

Válvula de cierre en impulsión	V
Válvula termostática en impulsión	V
Bomba	V
Medidor de corriente	X
Termómetro	X
Manómetro	X
Purgador	V
Válvula de retorno	V
Válvula RTL en retorno	X
Cantidad de mezcla en la válvula de control	V
Válvula de retención entre retorno y suministro	X



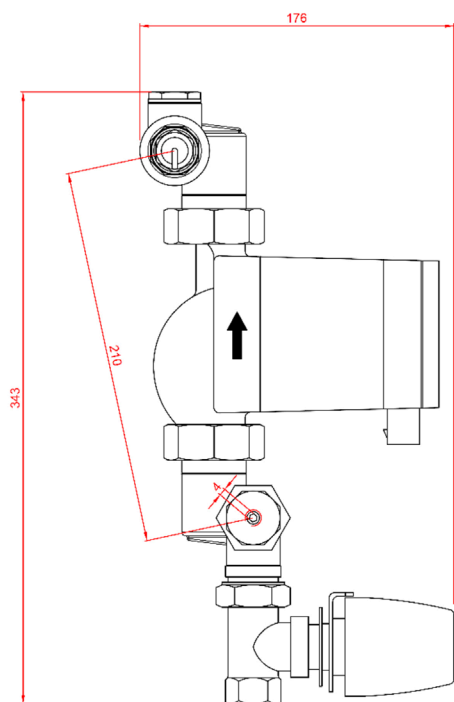

Detalles técnicos

- Grupo hidráulico completo compuesto por una bomba Grundfoss ALPHA 2L 230V/50Hz.
- Válvula termostática mezcladora de 2 vías con cabezal de regulación de temperatura +5-60°C.
- Bulbo de inmersión para control de temperatura máxima de seguridad.
- Válvula móvil de bola para apertura/cierre del circuito.
- Incluye 3 metros de alimentación eléctrica de 3x1,5 mm con clavija y borne de salida con cable para la maniobra de la bomba.
- Premontado con racores móviles con junta tórica para conexión directa al colector MAGNUM
- Premium INOX-Open LT y MAGNUM Premium Sintético-Open LT.
- Incluye accesorio codo para conexión polivalente

Garantía

2 años.

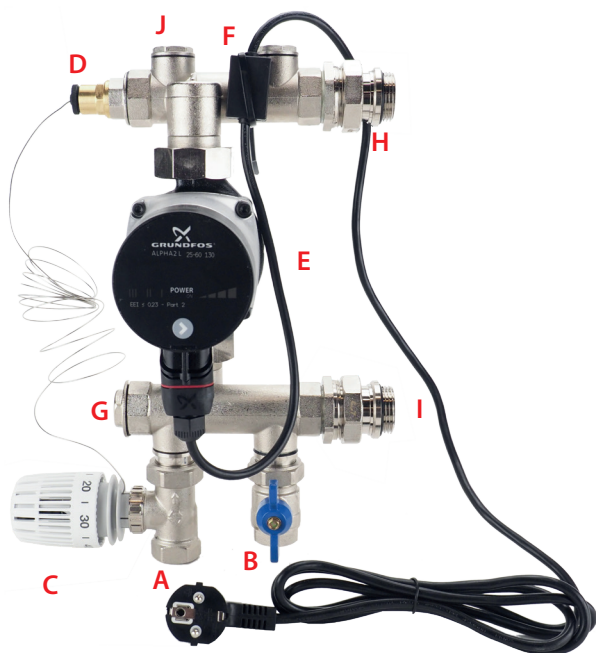

- A. Conexión impulsión fuente energía
- B. Conexión retorno fuente energía c/válvula cierre
- C. Cabezal termostático regulación temperatura
- D. Bulbo inmersión seguridad temperatura máxima
- E. Bomba eficiencia energética A
- F. Protección de de temperatura máxima
- G. Regulación de mezcla
- H. Conexión a barra de impulsión del colector
- I. Conexión a barra de retorno del colector
- J. Purgador

Art.nr.	Descripción
W90002	Sistema hidráulico/regulación de temperatura ALPHA2 L